

SOMMAIRE

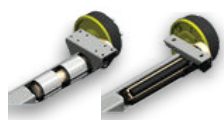

COMPARAISON DES DIFFÉRENTS TYPES DE SUSPENSIONS
D'ESSIEUX **KNOTT**

1.1



ESSIEUX SUSPENSION CAOUTCHOUC NON FREINÉS

1.2



ESSIEUX SUSPENSION CAOUTCHOUC FREINÉS

1.3



ESSIEUX SUSPENSION CAOUTCHOUC FREINÉS "SURBAISSÉS"

1.4



ESSIEUX SUSPENSION CAOUTCHOUC FREINÉS "SURBAISSÉS"

1.5



ESSIEUX "FLEXIBLES" FREINÉS SUSPENSION AVEC SILENTBLOCS

1.6



CÂBLES DÉTACHABLES

1.7



ACCESSOIRES TIMONERIE DE FREINAGE

1.8

COMPARAISON DES DIFFÉRENTS TYPES DE SUSPENSIONS D'ESSIEUX **KNOTT**

ESSIEUX SUSPENSION CAOUTCHOUC « CAOUT » - Type VGB

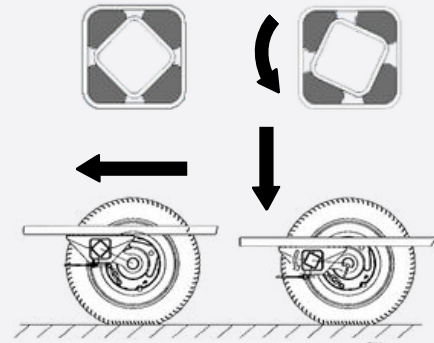
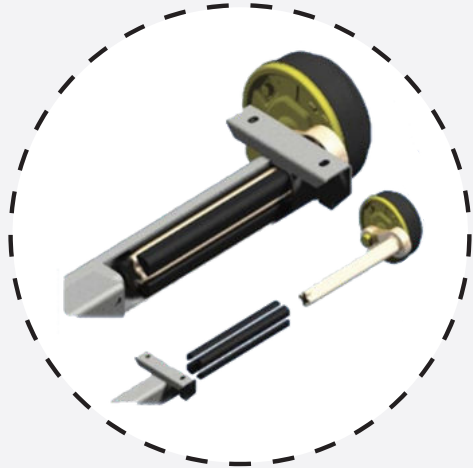

- Suspension réalisée par quatre torons de caoutchouc
- Amortissement progressif sur toute la longueur des torons de caoutchouc
- Effet d'amortissement maximal, l'utilisation d'amortisseurs supplémentaires n'est donc pas nécessaire. Cependant, pour certaines applications où le chargement ne doit pas être secoué, ceux-ci sont recommandés (caravanes, vans pour chevaux etc...)
- Suspension plus rigide que par silentblocs caoutchoucs type GB
- Atteinte précoce des limites élastiques du caoutchouc en cas de surcharge
- Utilisé partout où aucun confort de suspension élevé n'est requis

ESSIEUX « FLEXIBLES » SUSPENSION AVEC SILENT BLOCS - Type GB

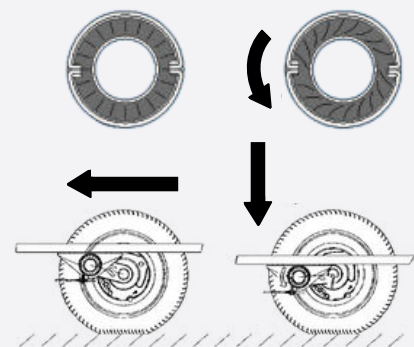

- Suspension d'essieu renforcée par des éléments en caoutchouc travaillant à la torsion (silentblocs)
- Amortissement important, l'utilisation d'amortisseurs supplémentaires n'est donc pas nécessaire. Cependant, pour certaines applications où le chargement ne doit pas être secoué, ceux-ci sont recommandés (caravanes, vans pour chevaux etc...)
- Cas d'emplois préconisés : vans à chevaux, gros compresseurs d'air, remorques utilitaires plus lourdes type TP porte engins, applications militaires (tout terrain)...

ESSIEUX SUSPENSION CAOUTCHOUC NON FREINÉS

de 500 kg à 1350 kg - CORPS GALVANISÉS DE SÉRIE



Rappel : Le PTAC d'une remorque non freinée est limité à 750 kg - Voir réglementation en vigueur

CHARGE	kg	500		750		900		1100-1350	
A1	degré / X	10	65	15	85	17	86	19	81
A2	degré / X	21	38	26	60	27	60	32	48

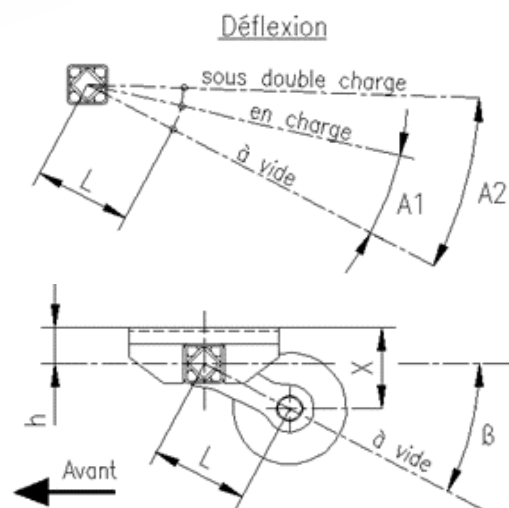
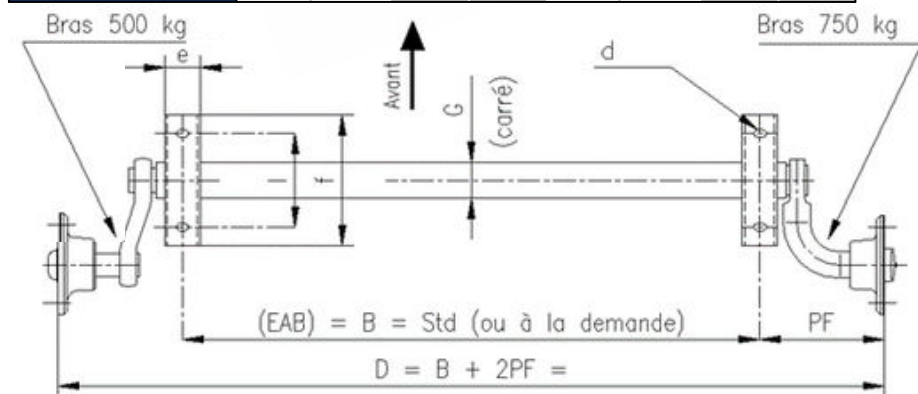

RÉF.	CHARGE kg	* MOYEU perçage	** B max	2PF mm	l	d	BRIDE			X mm	Bras L	β degré	Corps G	Poids kg
3025000	500	4x115	1800	280	160	13x21	50	200	34	90	145	23	60	19
3025500	500	4x115	PAIRE 1/2	280	160	13x21	50	200	34	90	145	23	60	19
3065000	500	4x130	1800	350	160	13x21	50	200	34	90	145	23	60	25
3065500	500	4x130	PAIRE 1/2	350	160	13x21	50	200	34	90	145	23	60	25
2882000	750	4x130	1800	420	160	13x21	60	225	55	123	145	28	60	29
2882500	750	4x130	PAIRE 1/2	420	160	13x21	60	225	55	123	145	28	60	29
3792000	750	4x98	1800	420	160	13x21	60	225	55	123	145	28	60	29
3550000	750	4x100	1800	420	160	13x21	60	225	55	123	145	28	60	29
4533000	750	4x130	1800	450	160	13x21	60	225	55	123	145	28	60	30
4533500	750	4x130	PAIRE 1/2	450	160	13x21	60	225	55	123	145	28	60	30
3201000	900	4x130	1800	432	160	13x21	60	225	65	133	160	25	80	41
3201000	900	4x130	PAIRE 1/2	432	160	13x21	60	225	65	133	160	25	80	41
3202000	1100	4x130	1800	432	160	13x21	60	225	65	133	160	25	80	46
3202500	1100	4x130	PAIRE 1/2	432	160	13x21	60	225	65	133	160	25	80	46
3203000	1350	4x130	1800	432	160	13x21	60	225	65	133	160	25	80	46
3203000	1350	4x130	PAIRE 1/2	432	160	13x21	60	225	65	133	160	25	80	46

*Autres perçages sur demande

** B : LONGUEUR À LA DEMANDE OU LIVRABLE EN PAIRE DE 1/2 ESSIEUX

ESSIEUX SUSPENSION CAOUTCHOUC FREINÉS

de 750 kg à 1350 kg - CORPS GALVANISÉS DE SÉRIE

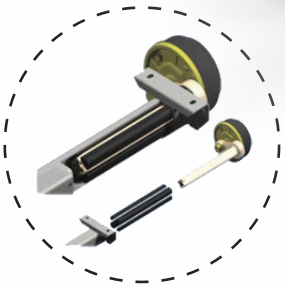
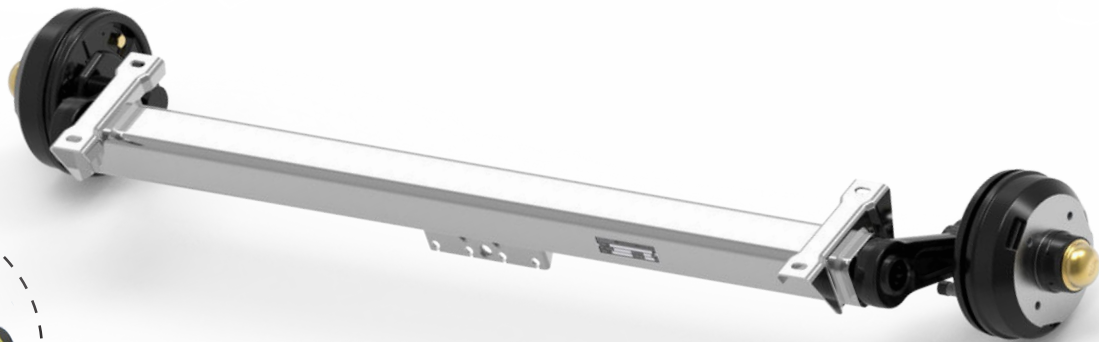

CHARGE	kg	750		900		1100-1350	
A1	degré / X	15	85	17	86	19	81
A2	degré / X	26	60	27	60	32	48

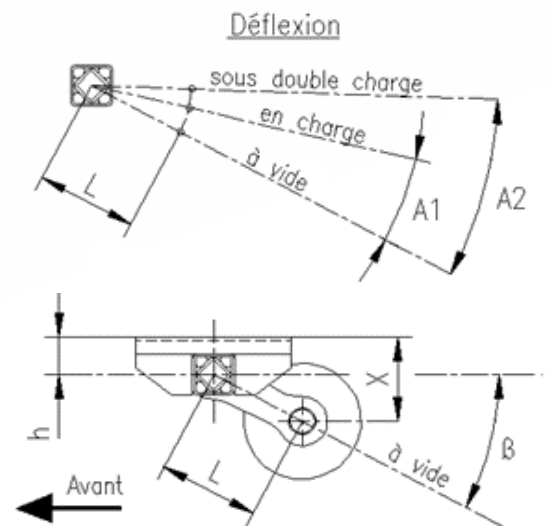
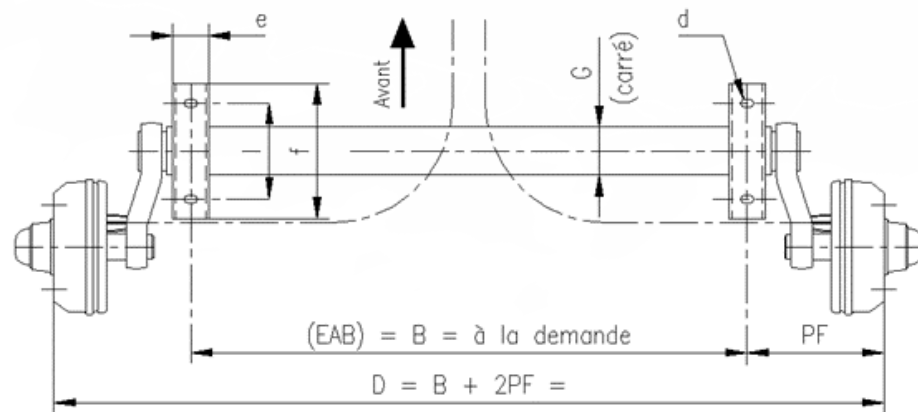

RÉF.	CHARGE kg	MOYEU perçage	FREIN	2PF mm	BRIDE					X mm	Bras L	β degré	Corps G	Poids kg
					l	d	e	f	h					
2882R56	750	4x130	160x35	430	160	13x21	50	225	55	123	145	28	60	39
3181R56	900	4x130	160x35	430	160	13x21	50	225	65	133	160	25	80	55
2988R47	1100	4x130	200x50	455	160	13x21	50	225	65	133	160	25	80	62
2989R47	1100	5x140	200x50	455	160	13x21	50	225	65	133	160	25	80	62
4733R47	1100	5x112	200x50	455	160	13x21	50	225	65	133	160	25	80	62
2985R47	1350	4x130	200x50	455	160	13x21	50	225	65	133	160	25	80	62
2986R47	1350	5x140	200x50	455	160	13x21	50	225	65	133	160	25	80	62
4736R47	1350	5x112	200x50	455	160	13x21	50	225	65	133	160	25	80	62

LONGUEUR À LA DEMANDE OU LIVRABLE EN PAIRE DE 1/2 ESSIEUX

TOUS NOS ESSIEUX SONT ÉQUIPÉS DE FREINS KNOTT HOMOLOGUÉS (R13)

ESSIEUX SUSPENSION CAOUTCHOUC FREINÉS "SURBAISSÉS"

de 900 kg à 1350 kg - CORPS GALVANISÉS DE SÉRIE

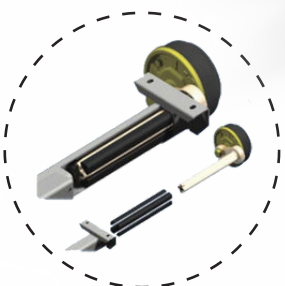
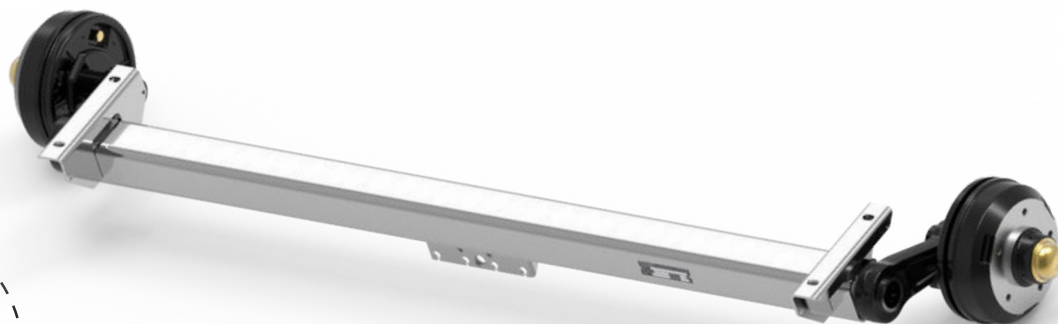

CHARGE	kg	900		1100-1350	
A1	degré / X	17	43	19	40
A2	degré / X	27	17	32	5

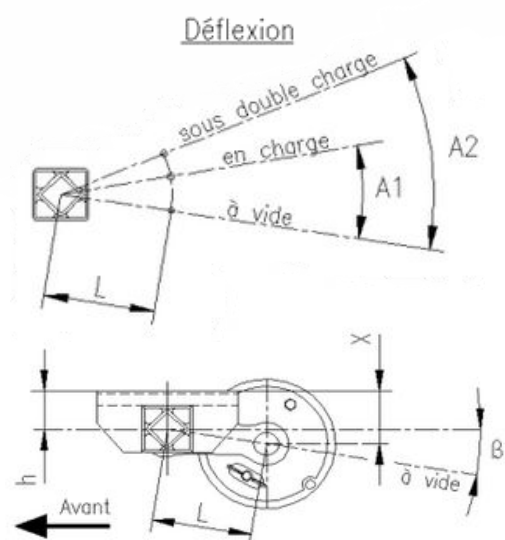
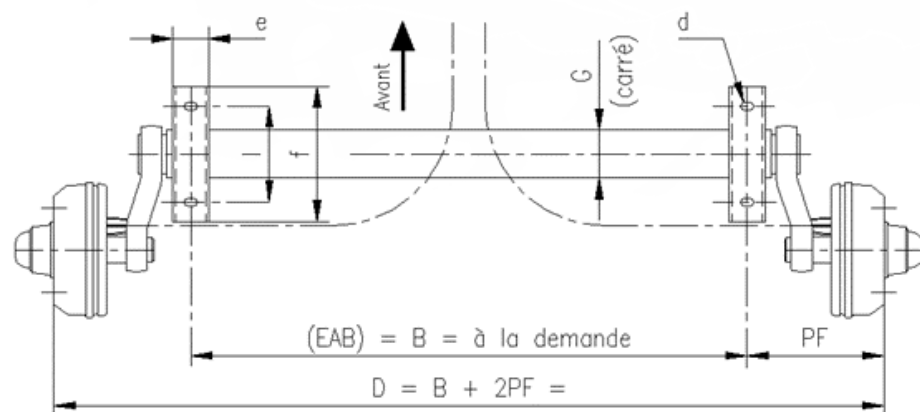

RÉF.	CHARGE kg	MOYEU perçage	FREIN	2PF mm	l	d	BRIDE			X mm	Bras L	β degré	Corps G	Poids kg
3182R56	900	4x130	160x35	400	160	13x21	50	225	65	90	160	9	80	55
3034R47	1100	4x130	200x50	425	160	13x21	50	225	65	90	160	9	80	62
3035R47	1100	5x140	200x50	425	160	13x21	50	225	65	90	160	9	80	62
4737R47	1100	5x112	200x50	425	160	13x21	50	225	65	90	160	9	80	62
3036R47	1350	4x130	200x50	425	160	13x21	50	225	65	90	160	9	80	62
3037R47	1350	5x140	200x50	425	160	13x21	50	225	65	90	160	9	80	62
4738R47	1350	5x112	200x50	425	160	13x21	50	225	65	90	160	9	80	62

LONGUEUR À LA DEMANDE OU LIVRABLE EN PAIRE DE 1/2 ESSIEUX

TOUS NOS ESSIEUX SONT ÉQUIPÉS DE FREINS KNOTT HOMOLOGUÉS (R13)

ESSIEUX SUSPENSION CAOUTCHOUC FREINÉS "SURBAISSÉS"

de 1500 kg à 1800 kg - CORPS GALVANISÉS DE SÉRIE

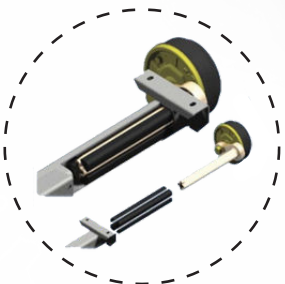

CHARGE	kg	1500-1800	
A1	degré / X	19	40
A2	degré / X	33	3

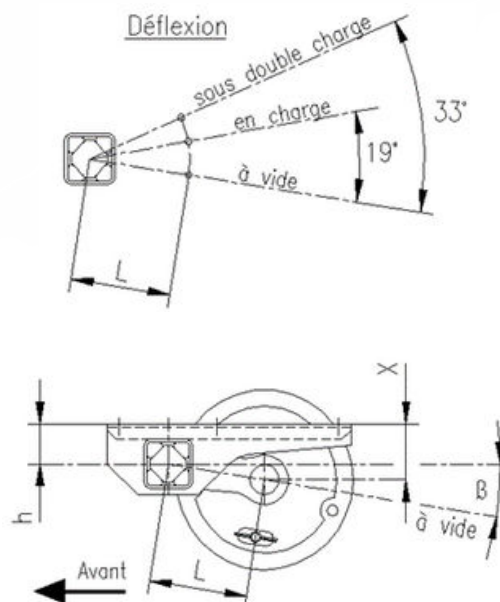
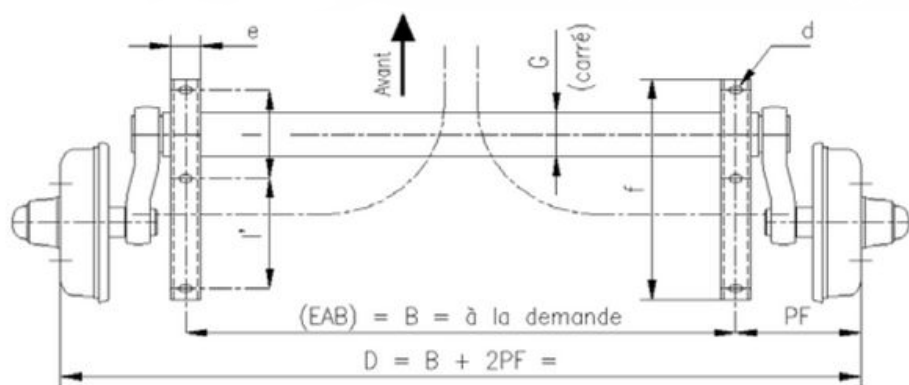

RÉF.	CHARGE kg	MOYEU perçage	FREIN	2PF mm	l	l'	d	BRIDE			X mm	Bras L	β degré	Corps G	Poids kg
3076R47	1500	5x140	200x50	440	160	200	13x21	50	400	65	90	160	9	80	80
3074R40	1600 (1)	5x112	250x40	475	160	200	13x21	50	400	65	90	160	9	80	92
3104R40	1600	5x140	250x40	420	160	200	13x21	50	400	65	90	160	9	80	93
4041R40	1600 (2)	5x140	250x40	470	160	200	13x21	50	400	65	90	160	9	80	94
3932R40	1800 (1)	5x112	250x40	475	160	200	13x21	50	400	65	90	160	9	80	92
3077R40	1800	5x140	250x40	420	160	200	13x21	50	400	65	90	160	9	80	93
3774R40	1800 (2)	5x140	250x40	470	160	200	13x21	50	400	65	90	160	9	80	94

(1) : Pour roue 155/70 R12 - 5P20x112

(2) : Pour roue 195/50 R13 - 5P30x140

LONGUEUR À LA DEMANDE OU LIVRABLE EN PAIRE DE 1/2 ESSIEUX

TOUS NOS ESSIEUX SONT ÉQUIPÉS DE FREINS KNOTT HOMOLOGUÉS (R13)

ESSIEUX "FLEXIBLES" FREINÉS SUSPENSION AVEC SILENT BLOCS

de 750 kg à 3500 kg

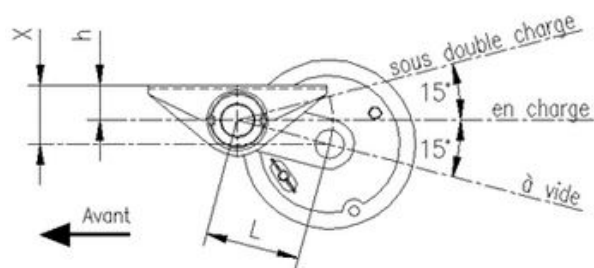
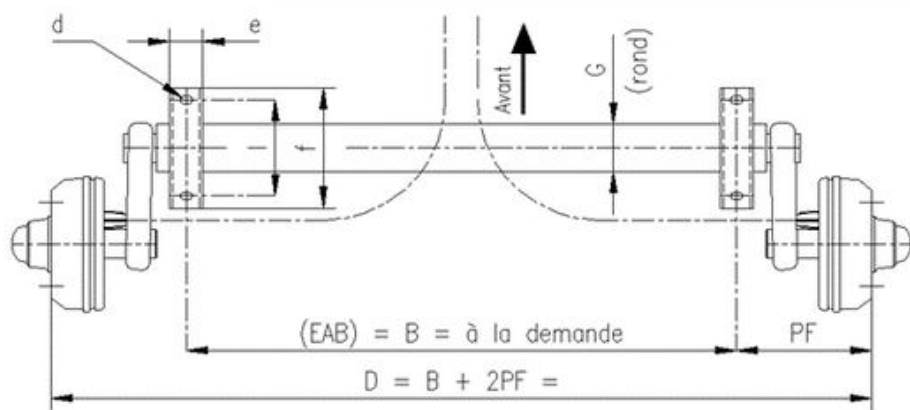
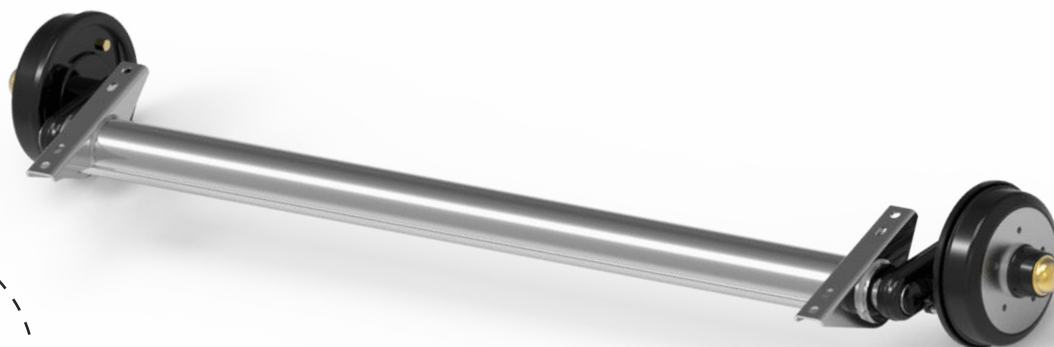

RÉF.	CHARGE kg	MOYEU perçage	FREIN	2PF mm	BRIDE			e	f	h	X mm	Bras L	Corps G	Poids kg	
					l	l'	d								
2767R56	750	4x130	160x35	430	160	-	13x21	-	55	200	50	91	160	82	48
2768R56	850	4x130	160x35	430	160	-	13x21	-	55	200	50	91	160	82	48
2769R56	1000	4x130	200x50	450	160	-	13x21	-	55	200	50	91	160	82	52
2770R47	1300	4x130	200x50	450	160	-	13x21	-	55	200	50	91	160	82	52
2771R47	1300	5x140	200x50	450	160	-	13x21	-	55	200	50	91	160	82	52
2772R47	1500	5x140	200x50	450	260	160/180	18,5	14,5	60	300	60	101	160	103	65
2941R40	1600 (1)	5x112	250x40	475	260	160/180	18,5	14,5	60	300	60	101	160	103	80
2773R40	1600	5x140	250x40	420	260	160/180	18,5	14,5	60	300	60	101	160	103	80
2774R40	1800	5x140	250x40	420	260	160/180	18,5	14,5	60	300	60	101	160	103	90
2942R40	1800 (1)	5x112	250x40	475	260	160/180	18,5	14,5	60	300	60	101	160	103	80
2775R40	1800 (2)	5x140	250x40	420	260	160/180	18,5	14,5	60	300	60	99	150	103	95
2776R49	2000	5x140	300x60	470	260	160/180	18,5	14,5	60	300	60	99	150	103	100
2777R49	2500	6x205	300x60	470	260	160/180	18,5	14,5	60	300	60	91	120	103	110
2778R49	3000	6x205	300x60	510	280	160	18,5	18,5	80	320	71	102	120	103	130
4419R49	3500 (3)	6x205	300x60	550	260	160/180	18,5	14,5	60	320	90	140	190	126	180

(1) : Pour roue 155/70 R12 - 5P20 x 112

(2) : Essieu renforcé avec corps 2T (G20S)

(3) : Pour roue 17.5"

LONGUEUR À LA DEMANDE OU LIVRABLE EN PAIRE DE 1/2 ESSIEUX

TOUS NOS ESSIEUX SONT ÉQUIPÉS DE FREINS KNOTT HOMOLOGUÉS (R13)

CATALOGUE ROUTIER - ESSIEUX ROUTIERS & ACCESSOIRES

CÂBLES DÉTACHABLES



Les essieux sont livrés avec câbles séparés à monter suivant le croquis ci-dessous

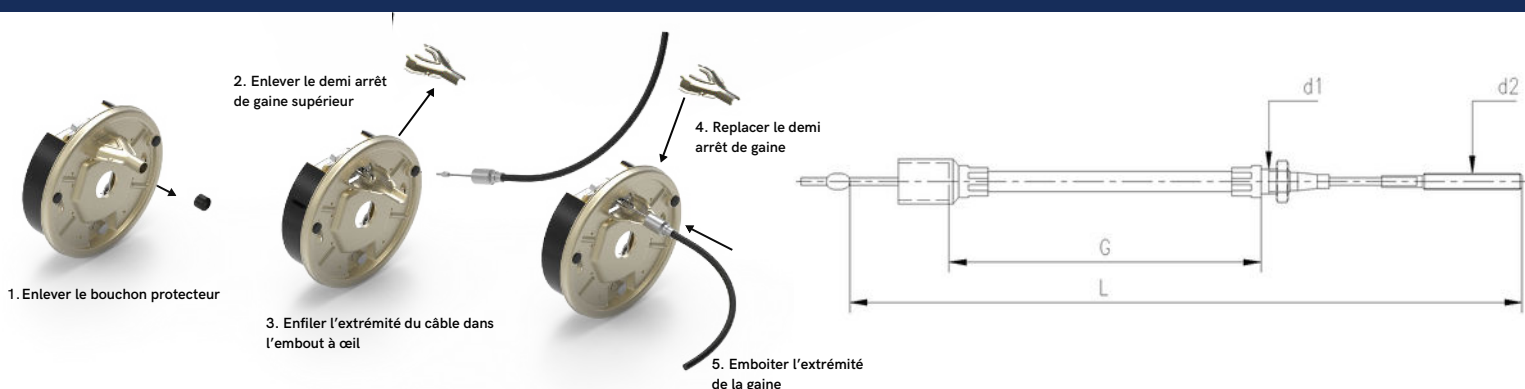

POUR FREINS Ø160x35 - Ø200x50 - Ø203,2x40 - Ø250x40

RÉF.	L mm	G mm	Voie mini essieu mm	Voie maxi essieu mm	d1 mm	d2 mm
2400001	1440	1230	2000	2300	M12x1.50	M8
2400001INOX	1440	1230	2000	2300	M12x1.50	M8
2400002	1240	1030	1600	2000	M12x1.50	M8
2400003	1040	830	1300	1600	M12x1.50	M8
2400004	940	730	-	1300	M12x1.50	M8
2400005	1640	1430	Pour essieu AR Tandem		M12x1.50	M8
2400005INOX	1640	1430	Pour essieu AR Tandem		M12x1.50	M8
2400007	2040	1830	-	-	M12x1.50	M8

POUR FREINS Ø300x60

RÉF.	L mm	G mm	Voie mini essieu mm	Voie maxi essieu mm	d1 mm	d2 mm
2401001	1460	1200	D < 2000		M16x1.50	M10
2401002	1660	1400	D > 2000		M16x1.50	M10

ACCESSOIRES TIMONERIE DE FREINAGE

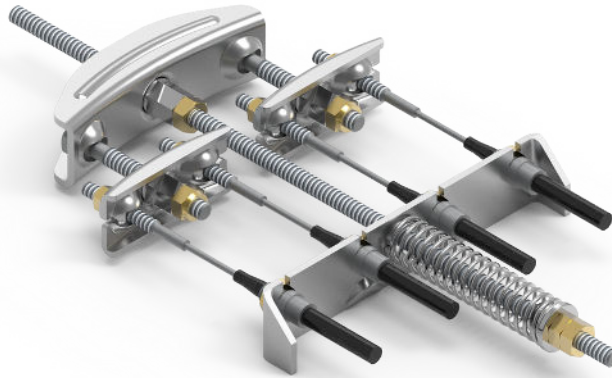

Montage simple essieu

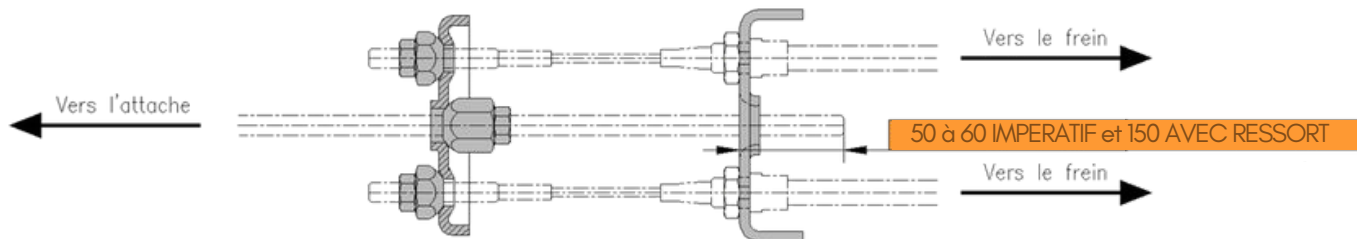

Pour freins Ø160x35 - Ø200x50 - Ø203,2x40 - Ø250x40
KIT PALONNIER SIMPLE Réf. 1000313

Pour freins Ø300x60
KIT PALONNIER SIMPLE Réf. 1000356

ARRÊT DE GAINE 3 TROUS corps carré Réf. 1000277

ARRÊT DE GAINE 3 TROUS corps rond Réf. 1000357

Montage tandem

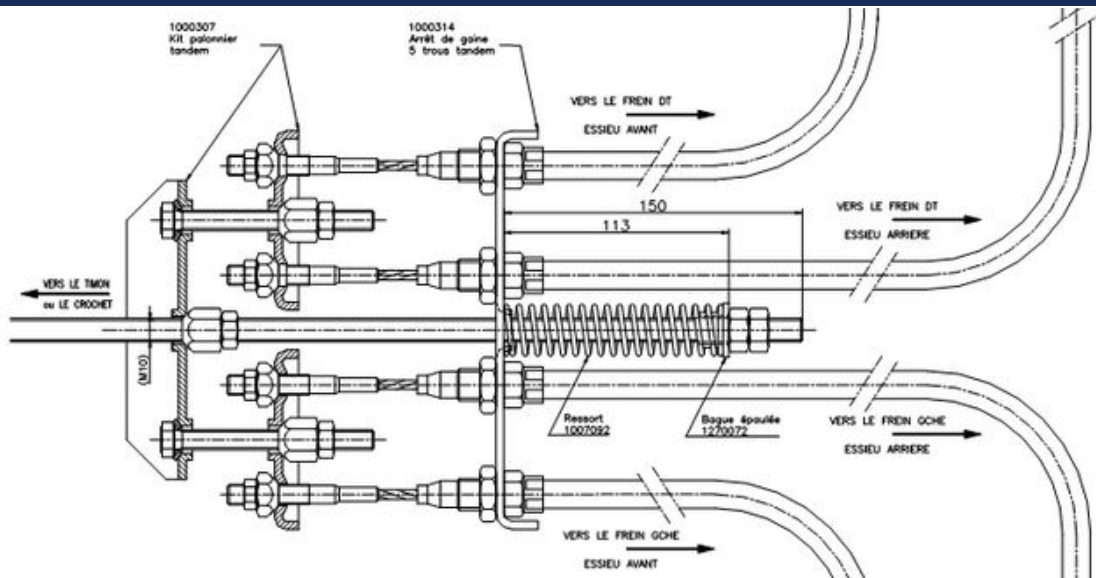

Pour freins Ø160x35 - Ø200x50 - Ø203,2x40 - Ø250x40
KIT PALONNIER DOUBLE Réf. 1000307
KIT PALONNIER TRIPLE Réf. 1000322

Pour freins Ø300x60
KIT PALONNIER DOUBLE Réf. 1000365

ARRÊT DE GAINE 5 TROUS corps carré Réf. 1000314

ARRÊT DE GAINE 5 TROUS corps rond Réf. 1000383

OPTION :

- Ressort Réf. 1007092
- Bague Réf. 1270072

